



Art.-Nr. 106 518 700
HORNET W 50 II F

Art.-Nr. 106 508 700

HORNET W 50 II

Die **Elektropumpe** HORNET W 50 dient zur Förderung von Heizöl und Dieselkraftstoffen der Gefahrenklasse A III.

Electrically operating drum- and container pump for fuel oil and Diesel (minimum flash point $\geq 55^{\circ}\text{C}$).

Pompes électriques pour fioul et gasole (point d'éclair $\geq 55^{\circ}\text{C}$) pour des réservoirs.

Bomba eléctrica para depósitos y containers (punto de llama más de 55°C) para fuel-oil y diesel.



Deutsch

Förderleistung ca. 55 l/min. (Standard-Ausführung)

Anschlußspannung 230 V ~

selbstansaugend

integrierter Heberschutz nach gesetzlichen Anforderungen

Lieferung mit bauartzugelassenem Automatik-Zapfventil

Das neuartige Konstruktionsprinzip gewährleistet auch im trockenen Zustand eine schnelle und sichere Selbstansaugung.

Auch in 12 V oder 24 V Gleichstrom lieferbar.



English

capacity approx. 55 l/min. (standard-version)

supply voltage 230 V ~

self-priming

integrated antisiphon feature according to official regulations

delivery of the pump with automatic nozzle of authorized type

The new principle of construction permits a fast and safe self-priming.

Also available in 12 V or 24 V DC.



Français

débit env. 55 l/mn. (modèle standard)

tension d'alimentation 230 V ~

auto-amorçant

système intégré de décharge protégé conforme aux règlements les plus récents

la pompe est livrée avec un pistolet automatique homologué

Le nouveau principe de construction garantit aussi un auto-amorçage rapide et sûr en condition sèche

L'Hornet W 50 est aussi disponible en 12 V ou 24 V CC.



Español

Caudal de aprox. 55 l/min.

Voltaje: 230 V ~

autosucción

Sistema integrado de protección de sifón conforme a la ley

la bomba se entrega con una válvula-boquerel automática homologada

El nuevo diseño garantiza una autoaspiración rápida y segura también en condiciones seca

La bomba es también disponible en 12 V o 24 V CC.

Wählen Sie für Ihre Heim-Tankstelle die passende Elektropumpe aus dem Hause HORN

Standard-Ausführung:

Elektropumpen für Diesel und Heizöl (AIII), selbstansaugend, mit integriertem Heberschutzsystem (Auslaufsicherung), Faßgewinde R 2", incl. Saugschlauch DN 25 mit Fußfilter für Tauchtiefe 1600 mm, Zapfschlauch 4,0 m, DN 19, mit bauart-zugelassenem Automatik-Zapfventil A 2010 und Schlauchdrehgelenk. Steckerfertig mit 1,8 m Anschlusskabel.

Choose for your self-filling station the appropriate electric pump from HORN

Standard version:

Electric pumps for Diesel and fuel oil, self-sucking, with integrated anti-siphon safety feature (outflow protection), drum thread R 2", incl. suction hose DN 25 with filter for a diving depth of 1600 mm, discharge hose 4,0 m, DN 19, with automatic nozzle authorized type A 2010 and hose swivel, plug prepared with 1,8 m connection cable.

Choisissez pour votre station-service à usage noncommercial domestique la pompe électrique HORN appropriée à votre application

Modèle standard:

Pompes électriques à auto-amorçage pour diesel et fioul, avec système intégré de décharge et protégé. Filetage R 2", tuyau d'aspiration DN 25 avec filtre pour une profondeur de 1.600 mm. Tuyau de distribution longueur 4,0 m, DN 19, avec pistolet automatique homologué A 2010 et articulation tournante pour le tuyau. Câble de raccordement, longueur 1,8 m, avec fiche non-démontable.

Elijan Uds. la bomba eléctrica apropiada de HORN conforme a su aplicación

Equipo estándar

Bomba eléctrica para fuel-oil y diesel (punto de llama más de 55°C), autosucción, sistema integrado de protección de sifón (protección de derrame), filete de baril R 2", incluido tubo de succión DN 25 con filtro para una profundidad de inmersión de 1600 mm, manguera de distribución 4,0 m, DN 19 con una válvula-boquerel automática homologada A 2010 y articulación rotatoria para manguera. Disposición de servicio con cable de conexión de 1,8 m.

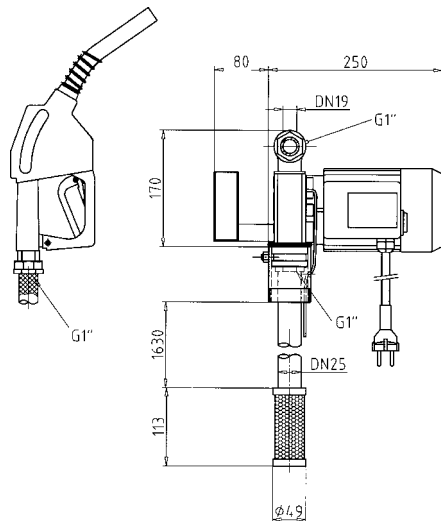

HORNET W 50 II (230 V ~) Art.-Nr. 106 508 700

HORNET G 50 II/12 (12 V -) Art.-Nr. 106 538 700

HORNET G 50 II/24 (24 V -) Art.-Nr. 106 548 700

- Förderleistung ca. 55 l/min (Standard-Ausführung) (230 V ~)
- Capacity 55 l/min (standard version) (230 V ~)
- Débit env. 55 l/mn (modèle standard) (230 V ~)
- Caudal de aprox. 55 l/min (equipo estándar) (230 V ~)

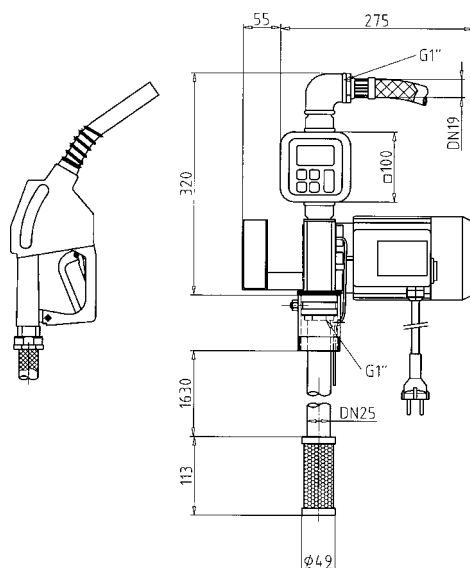

HORNET W 50 II F (230 V ~) Art.-Nr. 106 518 700

HORNET G 50 II/12 F (12 V -) Art.-Nr. 106 558 700

HORNET G 50 II/24 F (24 V -) Art.-Nr. 106 568 700 (standard version)

- elektronischer Durchflußzähler FMT
- Förderleistung ca. 52 l/min (Standard-Ausführung) (230 V ~)
- Flow meter FMT (reset possible)
- Capacity 52 l/min (standard version) (230 V ~)
- débitmètre FMT électronique
- débit env. 52 l/mn (modèle standard) (230 V ~)
- Contador volumétrico electrónico FMT
- Caudal de aprox. 52 l/min (equipo estándar) (230 V ~)